

ສາທາລະນະລັດ ປະຊາທິປະໄຕ ປະຊາຊົນລາວ
ສັນຕິພາບ ເອກະລາດ ປະຊາທິປະໄຕ ເອກະພາບ ວັດທະນາຖາວອນ

ເລກທີ.....03...../..ສ.ລ.ຈ.

ສັນຍາການຊື້-ຂາຍ ດິນ

ລະຫວ່າງ:

ທ່ານ ນາງ ພິດສະໄໝ ຈັນທະວົງ - ທ້າວ ຄຳຟອງ ຈັນທະວົງ ປະຈຸບັນຢູ່ບ້ານ ຈູມຄ້ອງ, ເມືອງຫຼວງພະບາງ, ແຂວງຫຼວງພະບາງ. ເບີຕິດຕໍ່: 77776304 ຊຶ່ງເປັນຜູ້ຂາຍດິນ ເອີ້ນວ່າ:(ຝ່າຍ ກ.) ໄດ້ຕົກລົງຂາຍດິນ ຈຳນວນ 1 ຕອນ.

ໃຫ້ກັບ

ທ່ານ ນາງ ບຸນທັນ ລັກປະສິດ ປະຈຸບັນ ຢູ່ບ້ານ ສັງຄະໂລກ ເບີໂທ:22136664, ປະຈຸບັນ ຢູ່ບ້ານ ສັງຄະໂລກ ເມືອງ ຫຼວງພະບາງ, ແຂວງ ຫຼວງພະບາງ ຊຶ່ງຮ່ວມກັນເປັນຜູ້ຊື້ດິນ ເອີ້ນວ່າ: (ຝ່າຍ ຂ.).

ທັງສອງຝ່າຍໄດ້ຕົກລົງເອກະພາບກັນ ເຊັນຂໍຜູກພັນສັນຍາດຳເນີນການ ຊື້-ຂາຍ ດິນພາຍໃຕ້ເງື່ອນໄຂ ລະອຽດດັ່ງລຸ່ມນີ້:

ພາກທີ I

ວ່າດ້ວຍລະບຽບຫຼັກການລວມ

ມາດຕາ 01:ຫຼັກການ ຊື້-ຂາຍ

ຂໍ້ 1.1 ລາຍລະອຽດຂອງດິນ.

- ດິນ ມີເນື້ອທີ່ 372 ຕາແມັດ ແຜນທີ່ໃບຕາດິນລະຫັດ 06-001-0034 ຕາມສະໝຸດໃບຕາດິນເຫຼັ້ມທີ່ 03, ໃບທີ່ 125 ເລກທີ 425 ໂດຍອອກຊື້ ນາງ ພິດສະໄໝ ຈັນທະວົງ ແລະ ທ້າວ ຄຳຟອງ ຈັນທະວົງ

ຂໍ້ 1.2 ດ້ານລາຄາ.

ມູນຄ່າຂອງການຊື້-ຂາຍ ດິນ 1 ຕອນນີ້ ແມ່ນ: 610.000 Bath (ຫົກແສນສິບພັນບາດ).

ມາດຕາ 02:ດ້ານການຊໍາລະເງິນ

ຂໍ້ 2.1 ຮູບການຊໍາລະ.

- ການຊໍາລະເງິນແມ່ນຈ່າຍເປັນງວດ ແລະ ໂອນເຂົ້າບັນຊີຂອງ ທະນາຄານການຄ້າຕ່າງປະເທດລາວ

ທ່ານນາງ ພິດສະໄໝ ຈັນທະວົງ ທີ່ຢູ່ບ້ານ ຈູມຄ້ອງ ໝາຍເລກບັນຊີ: 050-5-12-02-00605 (ສະກຸນເງິນບາດ) ທີ່ມີການຮັບຮູ້ ແລະ ມີໃບການມອບໂອນ ຈາກທາງທະນາຄານເທົ່ານັ້ນ (ເຮັດບົດບັນທຶກການມອບຮັບເງິນແຕ່ລະຄັ້ງນໍາພ້ອມ).

- ການຊໍາລະແຕ່ລະງວດແມ່ນມອບ-ໂອນເປັນສະກຸນເງິນບາດເທົ່ານັ້ນເຖິງວ່າອັດຕາການແລກປ່ຽນຈະມີການປ່ຽນແປງກໍຕາມ.

ຂໍ້ 2.2 ການນັດໝາຍຖອກເງິນ:

✦ ງວດທີ 1 ວັນທີ 18/01/2012 ຈ່າຍ 80% ຂອງມູນຄ່າທັງໝົດ ຕົກເປັນມູນຄ່າ: 500.000 ບາດ.

✦ ງວດທີ 2 ສ່ວນອີກ 20% ຂອງມູນຄ່າທີ່ຍັງເຫຼືອຕົກເປັນມູນຄ່າ: 110.000 ບາດ ແມ່ນຈ່າຍຕາມຫຼັງ, ພາຍຫຼັງທີ່ເຮັດ ໃບມອບ-ໂອນກໍາມະສິດໃບຕາດິນ ໃຫ້ກັບ (ຝ່າຍ ຂ.) ສໍາເລັດ.

ມາດຕາ 03: ການມອບ-ຮັບ

- ຂໍ້ 3.1 ຝ່າຍຜູ້ຂາຍ (ຝ່າຍ ກ.) ຍິນຍອມໃຫ້ ຝ່າຍຜູ້ຊື້ດິນ (ຝ່າຍ ຂ.) ສາມາດດັດ, ປັບແປງໜ້າດິນ, ປຸກສ້າງເຮືອນຕ່າງໆ ໄດ້ ນັບແຕ່ມື້ທີ່ ຝ່າຍຜູ້ຊື້ດິນ (ຝ່າຍ ຂ.) ໄດ້ຈ່າຍເງິນງວດທໍາອິດຄົບຕາມຈໍານວນ 80% ສໍາເລັດ.

- ຂໍ້ 3.2 ເລື່ອງການດໍາເນີນແລ່ນເອກະສານການ ມອບ-ໂອນ ໃບຕາດິນໃຫ້ ຝ່າຍຜູ້ຊື້ດິນ (ຝ່າຍ ຂ.) ຢ່າງຄົບຖ້ວນ ແລະ ຄ່າໃຊ້ຈ່າຍໃນການມອບໂອນຕ່າງໆ ນັ້ນແມ່ນໃຫ້ ຝ່າຍຜູ້ຂາຍດິນ (ຝ່າຍ ກ.) ເປັນຜູ້ຈ່າຍໝົດ.

- ຂໍ້ 3.3 ການຊື້ຂາຍດິນຕ້ອງເຮັດໃບຢັ້ງຢືນຈາກອໍານາດການປົກຄອງ ແລະ ຜ່ານທະບຽນສານ ຢ່າງຄັກແນ່, ຫ້າມເຈົ້າຂອງດິນເອົາໃບຕາດິນດັ່ງກ່າວໄປມັດຈໍາຄົນອື່ນເດັດຂາດ.

ພາກທີ II

ວ່າດ້ວຍມາດຕະການປະຕິບັດສັນຍາ

ມາດຕາ 04: ຖ້າຫາກ ຝ່າຍຜູ້ຊື້ດິນ (ຝ່າຍ ຂ.) ບໍ່ຈ່າຍເງິນຕາມກໍານົດທີ່ຕົກລົງໄວ້ນັ້ນໃນສັນຍາ ຝ່າຍຜູ້ຂາຍດິນ (ຝ່າຍ ກ.) ຕາມສັນຍາການຊື້-ຂາຍດິນ ທີ່ໄດ້ລະບຸໄວ້ຕາມ ມາດຕາ 2 ຂໍ້ 2.2 ແລະ ມາດຕາ 3 ຂໍ້ 3.2 ໃນສັນຍາສະບັບນີ້ ແມ່ນຈະຕ້ອງຍົກໃຫ້ ຝ່າຍຜູ້ຂາຍດິນ (ຝ່າຍ ກ.) ໂດຍປາສະຈາກການຮ້ອງພ້ອງຄືນແຕ່ຢ່າງໃດ.

ມາດຕາ 05: ຫາກໃບຕາດິນດັ່ງກ່າວມີບັນຫາ ກັບບຸກຄົນທີ 3 ທາງຝ່າຍຊື້ຈະຕ້ອງໄດ້ປັບໃໝຜູ້ຂາຍສອງເທົ່າຕົວຂອງເງິນທີ່ໄດ້ຈ່າຍແລ້ວ ແລະ ດິນຕອນດັ່ງກ່າວ, ສິ່ງທີ່ປົກສ້າງ ອື່ນໆ ນັ້ນແມ່ນມອບໃຫ້ຝ່າຍຜູ້ຊື້ດິນ (ຝ່າຍ ຂ.) ເລີຍໂດຍປາສະຈາກການຮ້ອງພ້ອງຄືນ (ກໍລະນີທີ່ ຝ່າຍຜູ້ຂາຍ (ຝ່າຍ ກ.) ໂອນໃບຕາດິນໃຫ້ກັບ ຝ່າຍຜູ້ຊື້ດິນ (ຝ່າຍ ຂ.) ບໍ່ໄດ້).

ມາດຕາ 06: ຫາກຝ່າຍໃດຝ່າຍໜຶ່ງຫາກບໍ່ປະຕິບັດຕາມສັນຍາທີ່ໄດ້ເຮັດຂຶ້ນນີ້ແມ່ນໃຫ້ປະຕິບັດຕາມລະບຽບກົດໝາຍຂອງ ສປປ ລາວ ວາງອອກທຸກປະການ.

ມາດຕາ 07: ຫ້າມຄູ່ສັນຍາ ຝ່າຍໃດໜຶ່ງປ່ຽນແປງ, ເພີ່ມເຕີມຂໍ້ຄວາມສັນຍາ ຫຼື ຍົກເລີກສັນຍາໂດຍບໍ່ໄດ້ຮັບຄວາມເຫັນດີຈາກອີກຝ່າຍໜຶ່ງ.

ມາດຕາ 08: ສັນຍາສະບັບນີ້ມີກຳນົດ 2 ເດືອນ ນັບແຕ່ວັນທີ 17/01/2012 ເຖິງວັນທີ 17/03/2012.

ມາດຕາ 09: ສັນຍາສະບັບນີ້ປະກອບມີ 2 ພາກ ແລະ 9 ມາດຕາ, ເຮັດເປັນ 3 ສະບັບ, ລວມມີ 3 ໜ້າ, ທຸກສະບັບມີເນື້ອໃນ, ຂໍ້ຄວາມທັງໝົດກົງກັນໄດ້ອ່ານຄູ່ສັນຍາ ແລະ ພະຍານຟັງໂດຍຊ້ອງໜ້າອຳນາດການປົກຄອງບ້ານບ່ອນທີ່ດິນຕັ້ງຢູ່ໂດຍປາສະຈາກການບົບບັງຄັບ ແລະ ນາບຊູ່.

ດັ່ງນັ້ນ, ທັງສອງຝ່າຍຈຶ່ງໄດ້ພ້ອມກັນລົງລາຍເຊັນໄວ້ເພື່ອເປັນຫຼັກຖານ ສັນຍາສະບັບນີ້ມີຜົນສັກສິດ ນັບແຕ່ມີຄູ່ສັນຍາລົງລາຍເຊັນເປັນຕົ້ນໄປ.

ຝ່າຍ ຂ. (ຜູ້ຊື້ດິນ)

[Handwritten signature]

ພະຍານ(ຝ່າຍຜູ້ຊື້)

[Handwritten signature]
.....
[Handwritten signature]
.....
[Handwritten signature]
.....

ຝ່າຍ ກ. (ຜູ້ຂາຍດິນ)

[Handwritten signature]
[Handwritten signature]

ພະຍານ(ຝ່າຍຜູ້ຂາຍ)

.....
.....
.....

ທີ່ບ້ານ... *[Handwritten]*... ວັນທີ... *[Handwritten]*...

ເຊັນ ແລະ ປະທັບຕາຈາກນາຍບ້ານ



[Handwritten signature]

ຄຳພັນ ວົງສອນເພັດ

ສາທາລະນະລັດ ປະຊາທິປະໄຕ ປະຊາຊົນລາວ
ສັນຕິພາບ ເອກະລາດ ປະຊາທິປະໄຕ ເອກະພາບ ວັດທະນາຖາວອນ



ແຂວງຫຼວງພະບາງ
ເມືອງຫຼວງພະບາງ
ບ້ານສັງຄະໂລກ

ເລກທີ... 03... / ສ.ຄ.ວ.

ໃບຢັ້ງຢືນການມອບກຳມະສິດທີ່ດິນ ແລະ ເຮືອນ

ນາຍບ້ານ... ທ່ານ ສິມສະໂລກ... ເມືອງ ຫຼວງພະບາງ, ແຂວງ ຫຼວງພະບາງ ໄດ້ຢັ້ງຢືນວ່າ
ໃນວັນທີ 23/01/2012 ໄດ້ມີທ່ານ ທ່ານ ສິມສະໂລກ ສິມທະວິ... ອາຍຸ....., ສັນຊາດ ລາວ..... ອາຊີບ ສັງຄະໂລກ
ປັດຈຸບັນບ້ານ... ສິມສະໂລກ... ໜ່ວຍ..... ເມືອງ ຫຼວງພະບາງ ແຂວງ ຫຼວງພະບາງ (ເຊິ່ງເປັນ
ເຈົ້າຂອງກຳມະສິດທີ່ດິນ-ເຮືອນ) ພ້ອມດ້ວຍພະຍານ 3 ທ່ານຄົບກະສຽນ ອາຍຸຄື:

1. ທ່ານ ສິມສະໂລກ..... ອາຍຸ 42 ປີ, ສັນຊາດ ລາວ..... ອາຊີບ ສັງຄະໂລກ, ບ້ານ... ສິມສະໂລກ.....
ເມືອງ... ຫຼວງພະບາງ....., ແຂວງ... ຫຼວງພະບາງ.....
2. ທ່ານ ສິມສະໂລກ..... ອາຍຸ 48 ປີ, ສັນຊາດ ລາວ..... ອາຊີບ ສັງຄະໂລກ, ບ້ານ... ສິມສະໂລກ.....
ເມືອງ... ຫຼວງພະບາງ....., ແຂວງ... ຫຼວງພະບາງ.....
3. ທ່ານ ສິມສະໂລກ..... ອາຍຸ 52 ປີ, ສັນຊາດ ລາວ..... ອາຊີບ ສັງຄະໂລກ, ບ້ານ... ສິມສະໂລກ.....
ເມືອງ... ຫຼວງພະບາງ....., ແຂວງ... ຫຼວງພະບາງ.....

ຂ້າພະເຈົ້າທ່ານ ທ່ານ ສິມສະໂລກ ສິມທະວິ..... ຂໍມອບກຳມະສິດນຳໃຊ້ທີ່ດິນ-ເຮືອນ ຕາມ
ໃບຕາດິນເລກທີ... 425... ລົງວັນທີ..... ເນື້ອທີ 372 ຕາແມັດ, ພ້ອມດ້ວຍເຮືອນເລກທີ.....
ບ້ານ... ສິມສະໂລກ..... ເມືອງ... ຫຼວງພະບາງ..... ແຂວງ... ຫຼວງພະບາງ..... ໃຫ້ເປັນກຳມະສິດ
ຂອງທ່ານ ທ່ານ ສິມສະໂລກ ສິມທະວິ... ອາຍຸ..... ປີ, ສັນຊາດ ລາວ....., ອາຊີບ ສັງຄະໂລກ...
ບ້ານ... ສິມສະໂລກ..... ເມືອງ... ຫຼວງພະບາງ....., ແຂວງ... ຫຼວງພະບາງ..... ນັບແຕ່ວັນ
ທີ 23/01/2012 ເປັນຕົ້ນໄປແມ່ນຕົກເປັນກຳມະສິດຂອງທ່ານ ທ່ານ ສິມສະໂລກ ສິມທະວິ.....

ໂດຍຖືກຕ້ອງຕາມກົດໝາຍ, ເຫດຜົນທີ່ມອບໃຫ້ທ່ານ.....*ນາງ ນາມທັນ ລັກຢາ ສິດ*.....ໄດ້ຊື້ຂາຍສິດນໍາໃຊ້ທີ່
ດິນ-ເຮືອນຕາມສັນຍາຊື້ຂາຍສິດນໍາໃຊ້ທີ່ດິນຄົບຖ້ວນ.

ດັ່ງນັ້ນ, ຈຶ່ງໄດ້ເຮັດໜັງສືສະບັບນີ້ໄວ້ໃຫ້ຜູ້ກ່ຽວໄວ້ເປັນຫຼັກຖານ.

ຜູ້ມອບສິດ

[Handwritten signature]
ນ. ສິດສະໄພ

ຜູ້ຮັບສິດ

[Handwritten signature]
ນ. ນາມທັນ

ພະຍານ

- 1.....*[Handwritten signature]*.....
- 2.....*[Handwritten signature]*.....
- 3.....*[Handwritten signature]*.....

ທີ່.....*ນາງ ນາມທັນ ລັກຢາ ສິດ*.....ວັນທີ່.....*25/01/2012*.....

ຍັງຍືນ ນາຍບ້ານ



ຄຳພັນ ວົງສອນເພັດ

ສາທາລະນະລັດ ປະຊາທິປະໄຕ ປະຊາຊົນລາວ
ສັນຕິພາບ ເອກະລາດ ປະຊາທິປະໄຕ ເອກະພາບ ວັດທະນາຖາວອນ



ບົດບັນທຶກການມອບ-ຮັບເງິນ

ວັນທີ 18/01/2012 ນາງ ບຸນທັນ ລັກປະສິດ ປະຈຸບັນຢູ່ບ້ານສັງຄະໂລກ, ເມືອງຫຼວງພະບາງ, ແຂວງຫຼວງພະບາງ. ເບີຕິດຕໍ່: 22136664, 22352225 ຊຶ່ງເປັນຜູ້ຊື້ດິນ ເອີ້ນວ່າ:(ຝ່າຍ ຂ.)

ໄດ້ມອບເງິນງວດທີ 1 ຈຳນວນ 500,000 Bath (ຫ້າແສນບາດຖ້ວນ) ໃຫ້ກັບ:

ທ່ານ ນາງ ພິດສະໄໝ ຈັນທະວົງ - ທ້າວ ຄຳຟອງ ຈັນທະວົງ ປະຈຸບັນ ຢູ່ບ້ານ ຊຽງທອງ ເບີ
ໂທ: 77776304, ປະຈຸບັນ ຢູ່ບ້ານ ຈຸມຄຳອງ ຢູ່ທີ່ ເມືອງ ຫຼວງພະບາງ, ແຂວງ ຫຼວງພະບາງ ຊຶ່ງຮ່ວມ
ກັນເປັນຜູ້ຂາຍດິນ ເອີ້ນວ່າ:(ຝ່າຍ ກ.).

ຕາມສັນຍາຊື້-ຂາຍດິນທີ່ໄດ້ລົງລາຍເຊັນຮ່ວມກັນ ສະບັບເລກທີ0.3.../..ສ.ຂ.ຂ...

ດັ່ງນັ້ນ, ຈຶ່ງໄດ້ເຮັດບົດບັນທຶກສະບັບນີ້ໄວ້ເພື່ອເປັນຫຼັກຖານໂດຍຊ້ອງໜ້າອຳນາດການປົກຄອງ
ບ້ານ ແລະ ພະຍານ.

ຜູ້ມອບເງິນ(ຝ່າຍຜູ້ຊື້) ພະຍານ(ຝ່າຍຜູ້ຊື້) ຜູ້ຮັບເງິນ(ຝ່າຍຜູ້ຂາຍ) ພະຍານ(ຝ່າຍຜູ້ຂາຍ)

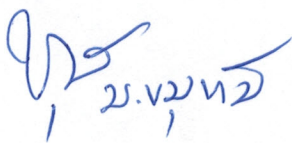
ບ.ບຸນທັນ

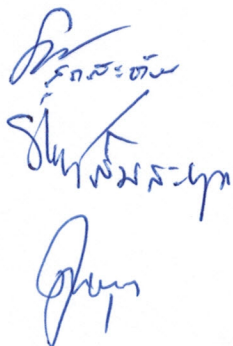
ພິດສະໄໝ
ຈັນທະວົງ

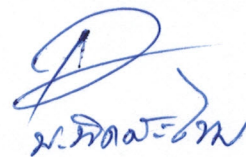
ຄຳຟອງ
ຈັນທະວົງ



ທີ່ບ້ານ... ສາ.ຂ.ຂ. ໐໒໓, ວັນທີ 16.1.01.2012

ເຊັນ ແລະ ປະທັບຕາການາຍບ້ານ



ຄຳພັນ ວົງສອນເພັດ

ສາທາລະນະລັດ ປະຊາທິປະໄຕ ປະຊາຊົນລາວ
ສັນຕິພາບ ເອກະລາດ ປະຊາທິປະໄຕ ເອກະພາບ ວັດທະນະຖາວອນ

ກົມຄຸ້ມຄອງທີ່ດິນແຫ່ງຊາດ

ກົມຄຸ້ມຄອງທີ່ດິນ ແລະ ເຮືອນ
ຫ້ອງການຄຸ້ມຄອງທີ່ດິນ ແລະ ເຮືອນ
ສະໜູນຕາດິນເຫລັ້ມທີ 03

ໃບຕາດິນ

ລະຫັດ 06 001 00314

ແຂວງ ຫຼວງພະບາງ

ເມືອງ ຫຼວງພະບາງ

ບ້ານ ສັງຄະໂລກ

ໃບທີ 125 ເລກທີ 425

ອອກໃຫ້ແກ່ ນ.ພິດສະໄໝ ຈັນທະວົງ - ທ.ຄຳຟອງ ຈັນທະວົງ

ວັນເດືອນປີເກີດ 1/11/1954 ສັນຊາດ ລາວ ອາຊີບ ຄ້າຂາຍ

ບ້ານຢູ່ປະຈຸບັນ ບ.ຈູມຄ້ອງ ໜ່ວຍ 01 ເມືອງ ຫຼວງພະບາງ

ແຂວງ ຫຼວງພະບາງ ຊື່ພໍ່ ທ.ຄຳຜາຍ(ຕ) ຊື່ແມ່ ນ.ທອງສຸກ

ອານິ ຫລື ພັນລະຍາ ສິນສິມສ້າງ

ທີ່ຕັ້ງຂອງດິນ: ຕະໜົນ ທາງຮ່ອມ ໜ່ວຍ 12 ບ້ານ ສັງຄະໂລກ

ເນື້ອທີ່ຂອງດິນ 57 372 ຕາແມດ

ມາດຕາສ່ວນ 1/500 ແຜນທີ່ດິນໃບທີ C196-198/03 ເລກທີ 102

ແຜນທີ່ດິນ

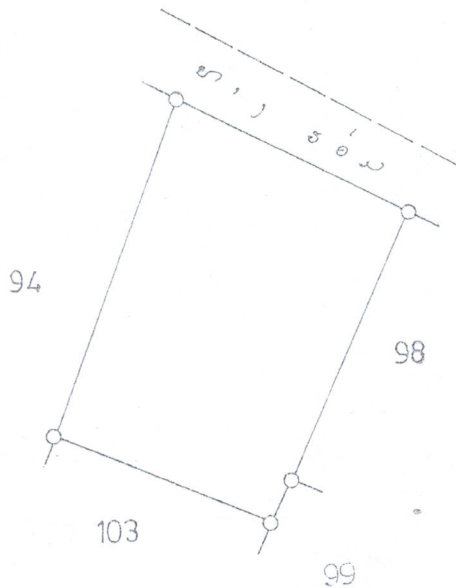

ອອກໃຫ້ທີ່ ຫຼວງພະບາງ

ຫົວໜ້າພະແນກການເງິນ

ຫົວໜ້າອົງການຄຸ້ມຄອງທີ່ດິນແຂວງ/ກໍາແພງ



ວັນທີ

ເດືອນ _____ ປີ _____

ຫົວໜ້າຫ້ອງການຄຸ້ມຄອງ
ທີ່ດິນ ແລະ ເຮືອນ



ສຸກັນ ບຸນຍົງ